

# LES LUBRIFIANTS SHELL

une gamme pensée pour  
le transport



	LOW SAPS	NORMES		SPÉCIFICATIONS CONSTRUCTEURS							
		API	ACEA	IVECO conforme	MAN	MERCEDES	RENAULT TRUCKS	SCANIA	VOLVO	CUMMINS CES 200XX	AUTRES
<b>SYNTHÉTIQUE</b>											
<input type="checkbox"/>	Shell <b>Rimula Ultra E Plus</b> 5W-30	■				228.61					
<input type="checkbox"/>	Shell <b>Rimula Ultra</b> 5W-30	■	CF CF-4 CG-4 CH-4 CI-4 CJ-4	E6 E7 E9	TLS E6	3677 3477	228.51	RLD-3	LDF-4	VDS-4	81 Caterpillar ECF-3 / Deutz DQC IV-10 LA / Jaso DH 2 / Mack EO-O Premium Plus / MTU 3.1 /
<input type="checkbox"/>	Shell <b>Rimula R6 LME</b> 5W-30	■		E7 E6	TLS E6	3677 3477	228.51	RLD-2	Low Ash	VDS-3	77 Deutz DQC IV-10 LA / Mack EO-N
<input type="checkbox"/>	Shell <b>Rimula R6 ME</b> 5W-30		CF	E4 E7	TFE	3277	228.5		LDF-3	VDS-3	MTU 3
<b>TECHNOLOGIE DE SYNTHÈSE</b>											
<input type="checkbox"/>	Shell <b>Rimula R5 LE</b> 10W-30	■	CF CF-4 CG-4 CH-4 CI-4 CI-4 Plus CJ-4 CK-4	E7 E9		3575	228.31	RLD-3		VDS-4 VDS-4.5	81 Caterpillar ECF-2, ECF-3 / DDC 983K218 / Deutz DQC III-10 LA / Jaso DH-2 / Mack EO-O Premium Plus / MTU 2.1

Spécifications au 01/01/2018 pouvant évoluer : se référer à la fiche technique à jour sur [www.epc.shell.com](http://www.epc.shell.com)



## Shell RIMULA ULTRA 5W-30

*Une technologie de pointe pour plus de kilomètres*

- Répond aux toutes dernières normes européennes (ACEA E6 et ACEA E9) et propose une garantie de conformité pour les véhicules Euro 5 et Euro 6 les plus avancés sur le plan technologique,
- Permet d'obtenir jusqu'à 2%\* d'économie de carburant,
- Couvre la plupart des homologations constructeurs,
- Offre d'excellentes propriétés d'écoulement à basses températures,
- Contribue à allonger la durée de vie de l'huile et du moteur.

	LOW SAPS	NORMES		SPÉCIFICATIONS CONSTRUCTEURS								
		API	ACEA	IVECO conforme	MAN	MERCEDES	RENAULT TRUCKS	SCANIA	VOLVO	CUMMINS CES 200XX	AUTRES	
<b>SYNTHÉTIQUE</b>												
<input type="checkbox"/>	Shell Rimula <b>R6 LM</b> 10W-40	■	CF CF-4 CG-4 CH-4 CI-4 CJ-4	E6 E9	NG2	3477 3271-1	228.51	RLD-3	Low Ash	VDS-4	81	Caterpillar ECF-3 / Deutz DQC IV-10 LA / Jaso DH 2 / Mack EO-O Premium Plus / MTU 3.1
<input type="checkbox"/>	Shell Rimula <b>R6 MS</b> 10W-40			E4 E7	T3 E4	3277	228.5	RXD	IDF-2 et 3	VDS-3	77	Deutz DQC IV-10 / MTU 3
<b>TECHNOLOGIE DE SYNTHÈSE</b>												
<input type="checkbox"/>	Shell Rimula <b>R5 E</b> 10W-40		CF CF-4 CG-4 CH-4 CI-4	E3 E5 E7		3275-1	228.3	RLD-2		VDS-2 VDS-3	71/72/75 76/77/78	Global DHD-1 / Mack EO-M, EO-M+
<input type="checkbox"/>	Shell Rimula <b>R5 LE</b> 10W-40	■	CF CF-4 CG-4 CH-4 CI-4 CI-4 Plus CJ-4 CK-4	E7 E9	TLS E9	3575	228.31	RLD-3		VDS-4 VDS-4.5	81	Caterpillar ECF-2, ECF-3 / CNH MAT 3521 / DDC 983K218 / Deutz DQC III-10 LA / Jaso DH-2 / Mack EO-O Premium Plus / MTU 2.1
<input type="checkbox"/>	Shell Rimula <b>R5 LM</b> 10W-40	■	CI-4	E6		3271-1 3477	228.51	RLD-2		VDS-3		
<input type="checkbox"/>	Shell Rimula <b>R5 M</b> 10W-40			E4	T3 E4	3277	228.5					
<b>MINÉRALE</b>												
<input type="checkbox"/>	Shell Rimula <b>R4 X</b> 15W-40		CF CF-4 CG-4 CH-4 CI-4 SL	E3 E5 E7	T1	3275-1	228.3	RLD-2		VDS-3	71/72/75 76/77/78	Caterpillar ECF-1A, ECF-2 / CNH MAT 3520 / DDC 93K215 / Deutz DQC III-10 / Global DHD-1 / Jaso DH-1 / Mack EO-O M, EO-M+ / MTU 2
<input type="checkbox"/>	Shell Rimula <b>R4 L</b> 15W-40	■	CF CF-4 CG-4 CH-4 CI-4 CI-4 Plus CJ-4 CK-4	E7 E9	T2 E7	3575	228.31	RLD-3		VDS-3 VDS-4 VDS-4.5	71/72 77/81	CNH MAT 3521 et 3522 DDC 93K218 / Deutz DQC III-10 LA / Jaso DH-2 / Mack EO-O Premium Plus / MTU 2.1
<input type="checkbox"/>	Shell Rimula <b>R3 NG</b> 15W-40	■									74	Huile pour moteurs Cummins CNG / LNG

	TECHNOLOGIE		GRADE NLGI	ADDITIVATION PRINCIPALE	APPLICATIONS				
	ÉPAISSISSANT	HUILE DE BASE			ROULEMENT	CHÂSSIS	SELLETTE	GRAISSAGE CENTRALISÉ	
<input type="checkbox"/>	Shell <b>Gadus S3 V220C 2</b>	Lithium Complexe	Minérale	2	EP Colorant rouge	■	■		■ *
<input type="checkbox"/>	Shell <b>Gadus S2 V220AD 2</b>	Lithium Calcium	Minérale	2	EP + MoS <sub>2</sub> Agent d'adhérence		■	■	■ *
<input type="checkbox"/>	Shell <b>Gadus S2 V220AC 2</b>	Lithium Calcium	Minérale	2	EP + Colorant rouge Agent d'adhérence		■		■ *
<input type="checkbox"/>	Shell <b>Gadus S2 V220 00</b>	Lithium	Minérale	00	EP				■ **
<input type="checkbox"/>	Shell <b>Gadus S4 V54AC 00/000</b>	Lithium Calcium	Technologie de synthèse	00/000	EP Colorant rouge				■ ***
<input type="checkbox"/>	Shell <b>Gadus S3 V460D 1,5</b>	Lithium Complexe	Minérale	1.5	EP + MoS <sub>2</sub> Agent d'adhérence			■	
<input type="checkbox"/>	Shell <b>Gadus S3 V770D 1</b>	Lithium Complexe	Minérale	1	EP + MoS <sub>2</sub> + Graphite Agent d'adhérence			■	

	ISO VG	SPÉCIFICATIONS	
<input type="checkbox"/>	Shell <b>Tellus S2 VX</b>	15 / 22 / 32 / 46 / 68	ISO 11158 (fluide HV) ; DIN 51524 Part 3 HVLp type ; ASTM D6158 (fluide HV)

### GAMME POUR TRANSMISSIONS MÉCANIQUES

	NORMES			SPÉCIFICATIONS CONSTRUCTEURS						
	API	SAE	MIL	MAN	MB	SCANIA	VOLVO	ZF TE-ML	AUTRES NORMES	
<b>BOÎTES MANUELLES ET ROBOTISÉES</b>										
<input type="checkbox"/>	<b>TRANSMISSION MA</b> 75W-90 - synthèse	GL-4			341 MB	235.11				
<input type="checkbox"/>	<b>Shell Spirax S6 GXME</b> 75W-80 - synthèse	GL-4			341 Z4		97307	01L - 02L - 16K		
<input type="checkbox"/>	<b>Shell Spirax S3 G</b> 80W - minérale	GL-4			341 E2-Z2	235.5 <sup>(1)</sup>		02B - 17A	Eaton et Isuzu	
<b>BOÎTES MANUELLES ET PONTS</b>										
<input type="checkbox"/>	<b>Shell Spirax S4 AT</b> 75W-90 - tech. de synthèse	GL-4/5 MT-1								
<input type="checkbox"/>	<b>Shell Spirax S3 AM</b> 80W-90 - minérale	GL-4/5 MT-1	J2360*	2105 E*	3343 M 341 E2 - Z2 342 M2		STO 1:0	02B - 05A- 12L 12M - 16C - 17H 19B - 21A		
<b>PONTS/ESSIEUX</b>										
<input type="checkbox"/>	<b>Shell Spirax S6 AXME</b> 75W-140 - synthèse	GL-5/ MT-1	J2360	2105 E			STO 2:0 A	05B - 12N - 16F - 19C - 21B		
<input type="checkbox"/>	<b>Shell Spirax S6 AXME</b> 75W-90 - synthèse	GL-5/ MT-1	J2360	2105 E	342 S1 341 GA-2	235.8*	STO 2:0 G STO 2:0 A FS	97312	05B - 07A - 12L 12N - 16F - 17B - 19C - 21B	Arvin Meritor Rear Axle 400.000 km IDV, Daf (SAE J2360)
<input type="checkbox"/>	<b>Shell Spirax S6 ADME</b> 75W-90 - synthèse	GL-4/5 MT-1	J2360		342 S1 341 Z2	235.8	STO 1:0	97312	02B - 05A - 12L 12N - 16F - 17B - 19C - 21A	Arvin Meritor 0-76N, Daf
<input type="checkbox"/>	<b>Shell Spirax S3 AS</b> 80W-140 - minérale	GL-5/ MT-1					STO 1:0		05A - 12E 16C - 21A	RVI P1370
<input type="checkbox"/>	<b>Shell Spirax S3 AX</b> 85W-140 - minérale	GL-5		2105 D	342 M1	235.6			07A - 16D - 21A	
<input type="checkbox"/>	<b>Shell Spirax S3 AX</b> 80W-90 - minérale	GL-5		2105 D	342 M2	235.6 <sup>(2)</sup>			07A - 12M - 16C 17B - 19B 21A	
<input type="checkbox"/>	<b>Shell Spirax S3 AD</b> 80W-90 - minérale	GL-5/ MT-1	J2360*		342 M3 341 GA-1	235.20			05A - 12L - 12M 16B - 17B 19B - 21A	
<input type="checkbox"/>	<b>Shell Spirax S3 ALS</b> 80W-90 - minérale	GL-5 (LS)		2105 D					05C - 12C - 21C	Huile pour pont autobloquant

Spécifications au 01/01/2018 pouvant évoluer : se référer à la fiche technique à jour sur [www.epc.shell.com](http://www.epc.shell.com)

\* conforme aux exigences

(1) Peut être utilisée lorsqu'en service une MB 235.1 est demandée - (2) Peut être utilisée lorsqu'en service une MB 235.0 est demandée

### GAMME POUR TRANSMISSIONS AUTOMATIQUES

#### SPÉCIFICATIONS CONSTRUCTEURS

	ALLISON	GM	MAN	MERCEDES	VOITH	VOLVO	ZF TE-ML		REMARQUES
							Ecomat	Ecolife	
<b>SYNTHÉTIQUE</b>									
<input type="checkbox"/> Shell Spirax <b>S6 ATF A295</b>	TES 295 TES 468			236.91					Peut être utilisée où une Dexron® III est recommandée
<input type="checkbox"/> Shell Spirax <b>S6 ATF VM Plus</b>			Sach Nr.09.11003-0540	236.9 238.22	H55.3336		14B		Voith 180.000 km/3 ans (Diwa .5 et .6)
<input type="checkbox"/> Shell Spirax <b>S6 ATF ZM</b>			339 Z13 339 Z4				14E	20F	Z13 → ZF Ecolife Z4 → ZF Ecomat
<input type="checkbox"/> Shell Spirax <b>ATF 134</b>				236.14					
<input type="checkbox"/> Shell Spirax <b>ATF 134 FE</b>				236.15					
<b>TECHNOLOGIE DE SYNTHÈSE</b>									
<input type="checkbox"/> Shell Spirax <b>S4 ATF HDX</b>	C4* (TES 228)	Niveau Dexron® III G	339 V2 339 Z2		H55.3336	97341	14B		Voith 120.000 km/2 ans
<b>MINÉRALE</b>									
<input type="checkbox"/> Shell Spirax <b>S1 ATF TASA</b>		Type A Suffix A		262.2					
<input type="checkbox"/> Shell Spirax <b>S2 ATF AX</b>		Niveau Dexron® II D	339 V1 339 Z1	236.6	H55.3335		14A		Voith 60.000 km/2 ans

Spécifications au 01/01/2018 pouvant évoluer : se référer à la fiche technique à jour sur [www.epc.shell.com](http://www.epc.shell.com)



## Shell SPIRAX S6 ATF A295

Une huile entièrement synthétique destinée à la lubrification des boîtes automatiques. Approuvée Allison TES 295, elle permet les intervalles de vidange les plus longs, autorisés par les constructeurs.

- Contribue à allonger les intervalles de vidange
- Huiles de base synthétique
- Une huile qui dure tout simplement plus longtemps

Le nombre de kilomètres parcourus entre deux vidanges pour des véhicules de type BOM varie selon la série de la boîte automatique avec laquelle le véhicule est équipé.



## Shell Spirax®

POUR PONTS/ESSIEUX

Shell Spirax S6 AXME 75W-140  
Shell Spirax S6 ADME 75W-90  
Shell Spirax S6 AXME 75W-90  
Shell Spirax S3 AD 80W-90  
Shell Spirax S3 AX 80W-90  
Shell Spirax S3 AS 80W-140

## Shell Gadus®

POUR SELLETTE

Shell Gadus S3 V770D 1  
Shell Gadus S3 V460D 1,5  
Shell Gadus S2 V220AD 2

## Shell Spirax®

POUR TRANSMISSIONS

Shell Spirax S6 GXME 75W-80  
Shell Transmission MA 75W-90  
Shell Spirax S6 ATF A295

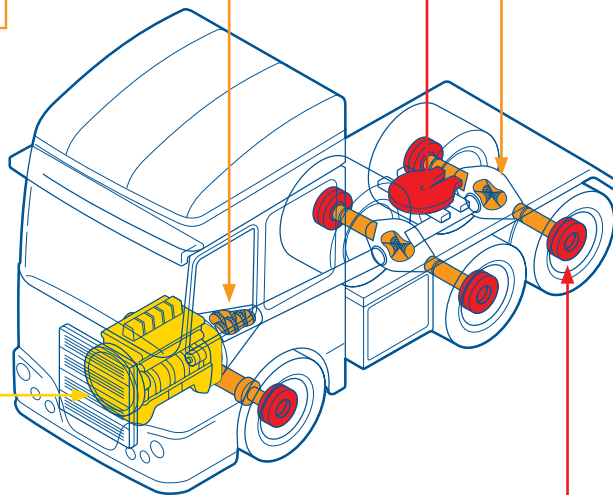

## Shell Rimula®

Shell Rimula Ultra E Plus 5W-30  
Shell Rimula Ultra 5W-30  
Shell Rimula R6 LME 5W-30  
Shell Rimula R6 LM 10W-40  
Shell Rimula R6 MS 10W-40  
Shell Rimula R5 LE 10W-40  
Shell Rimula R5 LE 10W-30  
Shell Rimula R5 LM 10W-40  
Shell Rimula R4 L 15W-40  
Shell Rimula R3 NG 15W-40

## Shell Gadus®

Shell Gadus S3 V220C 2  
Shell Gadus S2 V220AD 2  
Shell Gadus S2 V220 2

